

Casos de Gestión del Conocimiento en Atención Primaria de Salud



Colaboración
Pública

Santiago, martes 23 de septiembre de 2014

COLABORACIÓN PÚBLICA

ATENCIÓN PRIMARIA DE SALUD

- Seis desafíos abordados (mejorar la compensación de pacientes crónicos, expendio de medicamentos, pie diabético, educación para el autocuidado, mejorar la resolutiveidad y detección de pacientes sin control)

22

CÍRCULOS DE INNOVACIÓN

40

CENTROS DE SALUD FAMILIAR

10

INNOVACIONES IMPLEMENTADAS Y/O EN PROCESO

7

INNOVATONES

4

HOSPITALES

22

REUNIONES DE SEGUIMIENTO Y EVALUACIÓN

CASO: MEJORAR LA COMPENSACIÓN DE PACIENTES CRÓNICOS

Idea inicial: CESFAM San Alberto Hurtado, Puente Alto

- Gestión clínica de pacientes crónicos: Las enfermeras **priorizan** a los pacientes del programa cardiovascular y se agenda su atención

Interesado: CESFAM Cristo Vive, Recoleta

- Buscan **mejorar la asistencia** a controles de los pacientes del programa cardiovascular.
- Primeras instancias de transferencia sin resultados
- Reestructuración: Primer Círculo de Innovación de Colaboración Pública.



CASO: MEJORAR LA COMPENSACIÓN DE PACIENTES CRÓNICOS

1er Círculo de
Innovación
29 Agosto

Adaptación en
CESFAM Cristo Vive
Octubre-Noviembre

2do Círculo de
Innovación
3 Octubre

Lanzamiento en
CESFAM Cristo Vive
29 Noviembre

Adaptación:

- Priorización en base a exámenes, agenda solo para alto riesgo.
- Apoyo en rediseño de procesos y lanzamiento.

Hoy:

- Enfermeras y técnicos paramédicos empoderados.
- Nuevas mejoras:
 1. Priorización de exámenes centralizada
 2. Pesquisa desde SAPU
- Evaluación de la innovación.

CASO: MEJORAR LA CAPACIDAD RESOLUTIVA EN APS



*Médicos del
CESFAM*



HOSPITAL



CASO: MEJORAR LA CAPACIDAD RESOLUTIVA EN APS

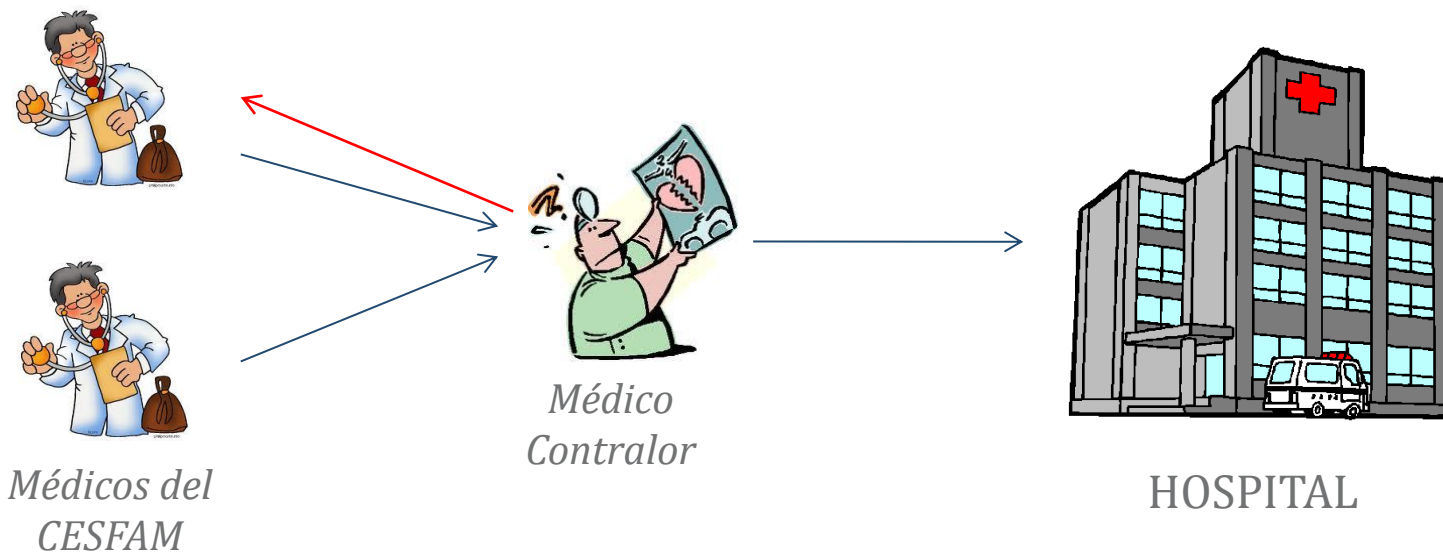

CASO: MEJORAR LA CAPACIDAD RESOLUTIVA EN APS

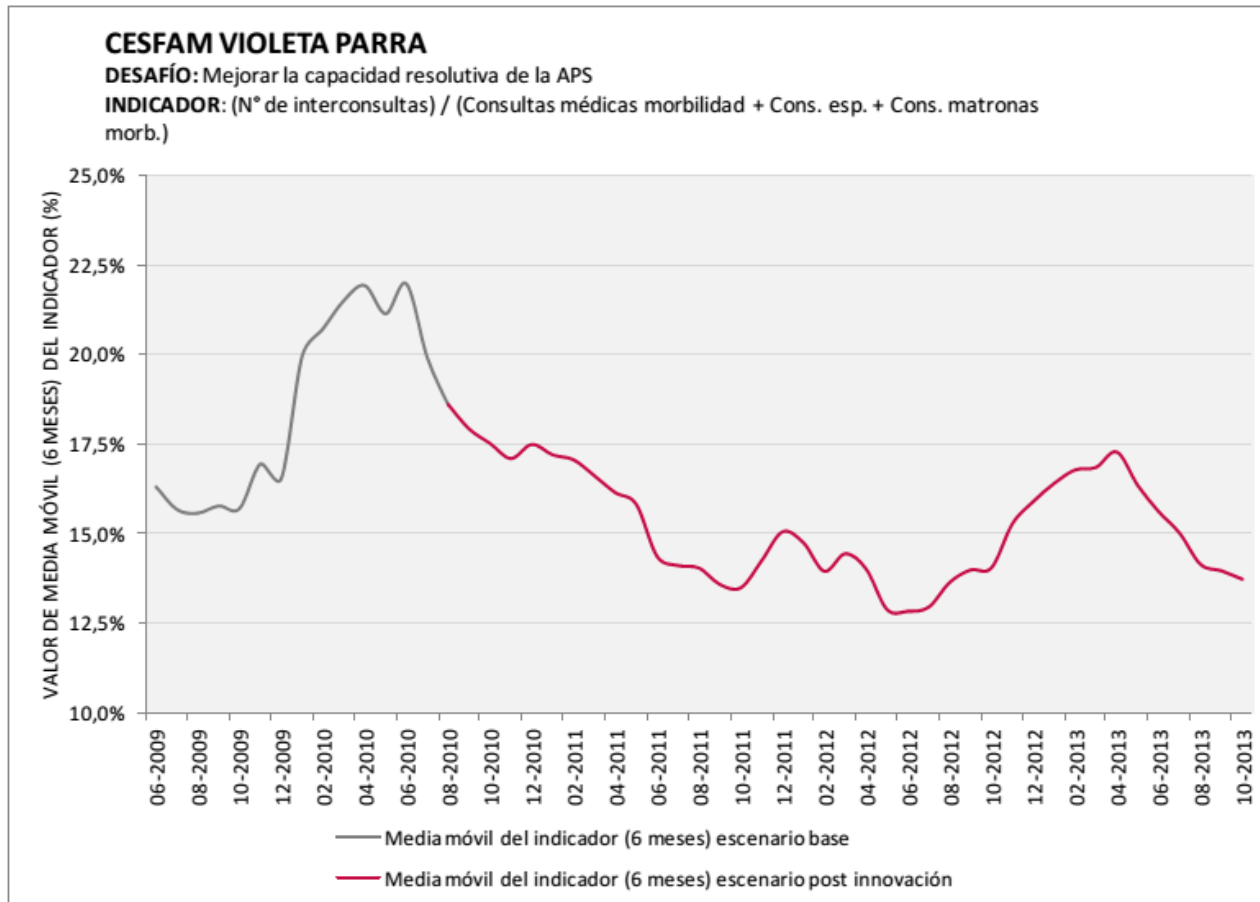

CASO: MEJORAR LA CAPACIDAD RESOLUTIVA EN APS



- El médico contralor clave para la pertinencia y resolución en APS.
- Varios CESFAM tienen un médico contralor, pero sin tiempo suficiente para cumplir su rol
- Manual del médico contralor

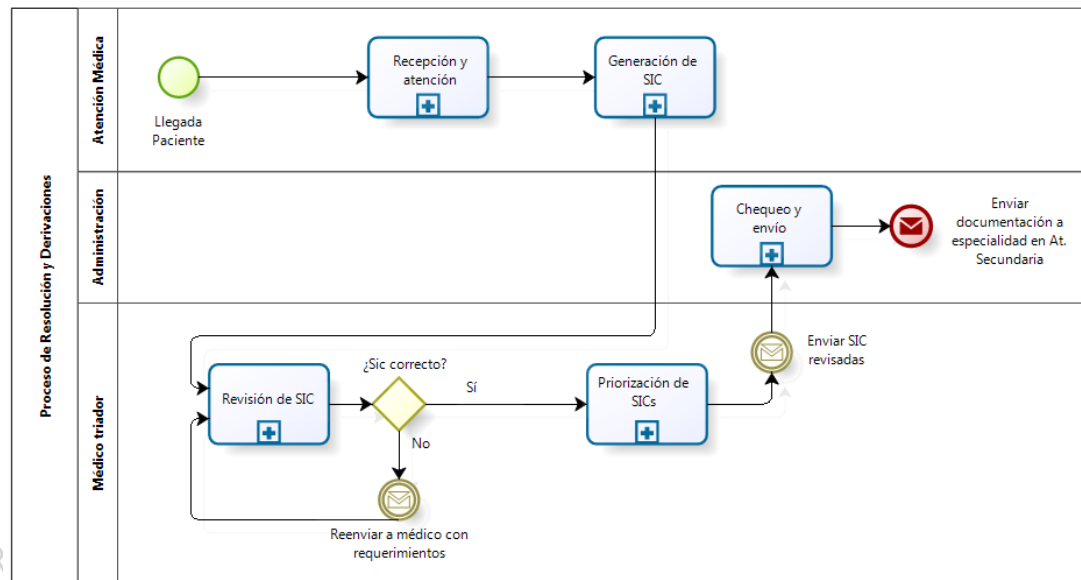

CASO: MEJORAR LA CAPACIDAD RESOLUTIVA EN APS

CESFAM de La Florida y Hospital de La Florida



- Varios Círculos de Innovación con médicos controladores
- Trabajo conjunto HLF y controladores
- Protocolos ref/contraref especialidades

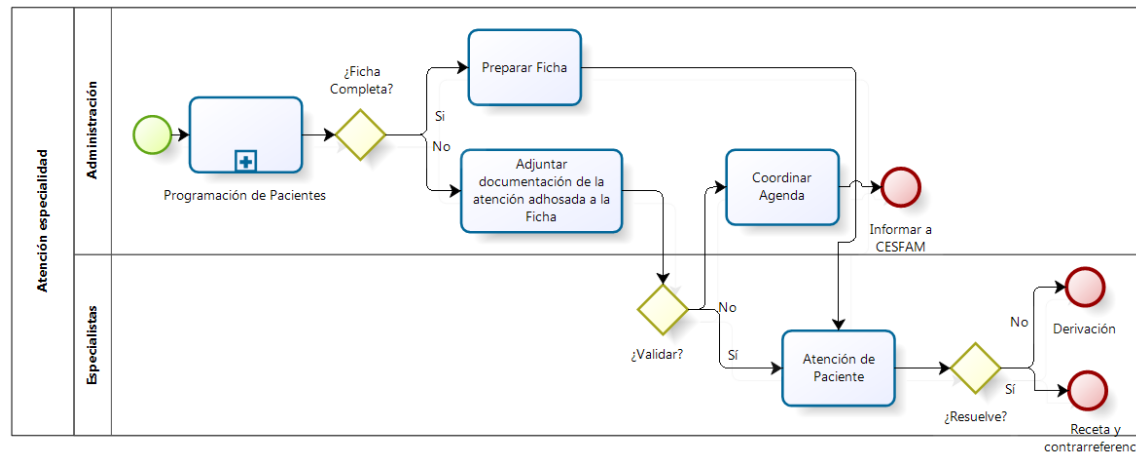

CASO: MEJORAR LA CAPACIDAD RESOLUTIVA EN APS

Innovatones SSMSO



Acuerdos:

- Capacitaciones: pasantías, consultorías y asesorías para equipos del PSCV
- Criterios de derivación HTA
- Envío de contrarreferencia de pacientes devueltos a la APS vía mail al encargado comunal
- Coordinación entre SAPUs y CESFAMs
- Análisis del tiempo promedio de traslado para angioplastías



APRENDIZAJES

- Cara-a-cara
- Adaptación al contexto local
- Apoyo institucional
- Incluir equipo a lo largo del proceso y actores claves asociados al desafío
- Medición ex-ante
- Protocolos “pocos” los leen
- “Lanzamiento” de nuevos criterios
- Reuniones de seguimiento



Casos de Gestión del Conocimiento en Atención Primaria de Salud

contacto@colaboracionpublica.cl



Colaboración
Pública

Santiago, martes 23 de septiembre de 2014

